

Anno 1806 den 11te Julii er af undertegnede Branddirectiur og Taxations Mændene Sognefogden Niels Jensen Tangel af Bierbye Sogn og Niels Johansen Bakkegaard af Ibid: Sogn foretaget følgende Taxation til Brandforsikring . -

Bierbye Sogn og Saxstrup Bye . -

No 237 . -

Gaarden vestre Saxstrup, beboes af Niels Jensen Matr. No

a, Stuehuuset i øster og vester norden i Gaarden 10 Fag 10 1/4 Al: Dyb i øster Ende og 8 Al: i vester Ende og Fyrre Undertømmer Fyrre Overtømmer Klinede Vægge og Straatag, til tvende Stuer og tvende Kammer Kjøkken med Loft over Bryggers, de fornødne Vinduer og Døre en Jern Bilægger Kakkellovn, en indmuuret Kobber Kedel paa 3/4 deel Inde Ruum en Dito paa 1/2 Inde Ruum samt tvende Skorsteene og Bageovn 246

b, Det søndre Huus i øster og vester 8 Fag 14 Al: Dyb Eeg og Fyrre Undertømmer Fyrre Overtømmer Klinede Vægge og Straatag til Loe og Lade Heste Stald og Foehuus 164

c, Det vester Huus i sønder og Nord 10 Fag 6 1/4 Al: Dyb Eeg og Fyrre Undertømmer Fyrre Overtømmer Klinede Vægge og Straatag til Hør Huus Vogn Huus og Faarestier 40
450

Forsvarlig mod Ildsfare og ej førhen forsikkret de Anordnede Brandredskaber forefundet . -

S H Ørning

Niels Jensen

Niels Johansen

Branddirectiur

Taxations Mænd

Aar 1845 d. 13 December blev af undertegnede Branddirecteur og Taxationsmænd foretaget følgende Taxationsforretning i

Bierbye Sogn

Tax Nr 2104-2 sl. H

Fors.Nr. 200-1

2 Gaard i Saxstrup Søren Chr: Christensen

b: Laden 7 Gulve 37½ Al lang med Teske i begge Ender, 16 1/4 Al viid med Udskud ved begge Sider 1 Steens Grundmuur Fyrre Overtømmer og Straatag, til Lo, Lade, Hestestald, Karlekammer med Loft over taxeret til 500 RSR 500

c: Østrehuus 9 Fag 28½ Al lang 9 1/4 Alen viid med Udskud ved østre Side 1 Steens Grundmuur undtagen i østre Side der er Fyrre Bindingsværk med murede Vægge, Fyrre Overtømmer, Straatag til Vognhuus Loe og Faarestald samt Huggehuus tax til 200RSR 200

d: Tilbygning til Litr a's vestre Ende 4 Fag 10½ Al lang 9½ Al viid med Udskud i nordre Side Fyre-Bindingsværk med Muur af brændte Steen Straatag Loft over alle Fag til 2 Stuer Gang Kjøkken med Skorsteen tax til 120 RSR 120

Litr b's ældre Forsikring udgaar med

262 2/4 rds

Litra c Vestre Huus med

64 rds

i Alt 326 2/4 rds

der udføres med 330 rds Litr d: ei før assureret

Saxstrup

Matr. nr. 4 a
Brandforsikring 1846

Aar 1846 den 19. Sept blev af undertegnede Branddirectuer og Taxationsmænd foretaget følgende Forretninger i

Bjerbye Sogn
Tax. No 2129-1. st.h. Fors. No 200-1

1. Gaard i Saxstrup Søren Christensen
a Rollingen 15 Fag 30 Alen lang 12 Alen wiid, opf. af 1 Steens Grundmuur, Fyrre Overtømmer, Straatag Loft over alle og Fjeedlgulv i 4 Fag. Kjælder opført af Kampesteen under 4 Fag. Bygningen er indrettet til 2 Stuer, 6 Kamre, Gang Kjøkken med Skorsteen og Bryggers med Bagerovn og Skorsteen tax. til 750 Rd
Litr a's ældre Fors.udg. med 390Rd

Christen Andersen

Ovenstående er efter afskriften, herunder det originale indskrevne:

Aar 1846 den 19de October blev af undertegnede Brandsirectiur og Taxationsmænd foretaget følgende Forretninger i

Bierby Sogn

2129-1 Gaard i Saxstrup Søren Christensen Fors. No 200-1
a : Rollingen 15 Fag 30 Al lang 12 Al wiid opført af 1 Steens Grundmuur Fyrre=Overtømmer Straatag Loft over alle og Fjellegulv i 4½ Fag Kjelder opsat af Kampesteen under 4 Fag. Bygningen er indrettet til 2 Stuer, 6 Kamre, Gang, Kjøkken med Skorsteen og Bryggers med Bagerovn og Skorsteen taxeret til 750 rd

d Aftægtshuus 4 Fag 10 Al lang 8 Al wiid Fyrretømmer med muurede Vægge og Straatag Loft over 2 Fag til een Stue, 1 Kammer, Kjøkken med Skorsteen tax: til 50 rd

Litr a og d i ældre fors: udgaar med 343 3/5

Christen Andersen

Tax No 2258 – 4. sl.H

Fors. No. 200 – 1

3. Gaard i Saxtrup, Søren Chr. Christensen

e Tilbygningen til wester Ende af Litr. b Laden 5 Gulwe, 19 Al lang med Teske i vest, 16 Alen wiid med Udskud ved begge Sider, opført af en Steens Grundmur, Fyrre Under- og Overtømmer, Straatag, indrettet til Lo, Lade, Faaresti og Wognskjul, tax Sølsteen f .kløvede Kampesteen 4rd Træmaterialier 100 rd Muusteen 40rd Leer 2rd Søm Beslag og Spiger 10 rd Langjern og S..... 60 rd Transport af alle Materialier 24 rd, Arbeidsløn til alle Arbeidere 50 rd i alt 290 rd men efter Eierens Begæring assuranderet for 250 rd

Ei før assuranderet. Opført af nye Tømmer af særdeles gode Materialier. -

68

Aar 1862 ds. 28de October Kl. 11 Formiddag er af undertegnede Sogntaxationsmænd i Henhold til Lov af 4de Marts 1857 foretaget følgende Taxation til Indtegning i Landbygningernes almindelige Brandforsikring. ---

Bjergbye Sogn, Wester Saxtrup.

Søren Chr. Christensens Ejendoms Gaard Matr No 4.-

f. Tilbygning til øster Ende af Ltr a 3 Fag. Lang 6, Dyb 11 3/4, Høi 3 3/4 Alen, opført af een steens Grundmur, Fyrre Ind- og Overtømmer og Straatag. Loft over Hele Huset. Indrettet til Folkestue, Brøggers med Skorsten og Bageovn samt Høsehuus med 3 1/2 Fag Vinduer med store Ruder og 1 glat Dør.

Denne Bygning som er opført af nye og gode Materialer blev taxeret saaledes:

3 Fag à 50 rd er 150

Denne Bygning er sammenbygget med Ltr a og Afstanden fra Ltr c er 10 1/2 Alen. Afstanden fra nærmeste fremmede Bygninger den samme som ved Undersøgelsesforretningen 1857.---

Af Brandredskaber fandtes Stige og Brandhage. -

De øvrige under Fors. No 3 forsikrede Bygninger var:

Ltr. a. Vaaningshuus i Nord af Grundmuur med Straatag, indrettet til Beboelse og Oeqouomerlelighed. -

Ltr. b. Laden i Syd af Grundmuur med Straatag, indrettet til Stald, Faarestie, Karlekammer, Loe og Lade. -

Ltr. c. Østerhuus deels Grundmuur og deels Bindingsværk med Straatag indrettet til Kostald og Tørvehuus. -

Ltr. d. Vesterhuus af Grundmuur med Straatag indrettet til Bagerstue, Vognremise og Svinestier. -

Ltr. e. Tilbygning til Ltr b af Grundmuur med Straatag til Loe og Lade. -

Ovenstaaende Foretning have vi foretaget saaledes at vi trøste os til med vor Eed at bekræfte sammen. --

Saxtrup, ds. 28. October 1862.

N. Weien Christen Pedersen

Betalt

Forr. 2

Taxation 3

Brandd. 2

1 rd 1 p N. Weien.

76

Aar 1863. ds 17de August om eftermiddagen er af undertegnede Sogntaxationsmænd i henhold til Low af 4de Marts 1857 foretaget følgende Taxation til Indtegning i Landbygningernes almindelige Brandforsikring.

Bjergbye Sogn, Wester Saxtrup

Søren Christian Christensens Ejendomsgaard Matr. Nø 3

c Nyt Østerhuus med 4 ½ Alen Tilbygning til Ltr. b. 1 Fag Lang i Øst tilb. 4 ½ Alen dybt 16 1/4, høit 3 Alen. Østerhuus 10 Fag. Langt 30 Alen, Dybt 10 1/4, Høit 3 Alen begge sammenbyggede og opført af een steens Grundmuur, Fyrre Ind- og Overtømmer og Straatag.

Det ene Fag Tilbygning til Ltr b indrettet til Stald. Østerhuset indrettet fra Syd saaledes. 8 Fag Kostald, 1 Fag Svinestier 1 Fag Tørvehuus med 5 Døre, opført af nye og gode Materialer.

Tax: saaledes 1 Fag à 70 rd er

70 rd

10 Fag à 40 rd er

400 rd

Tils: 470

Dette Vinkelhuus er sammenbygget til Ltr b og imellem Ltr A og c er 9 1/4 Alen. -

Gaarden staar under Fors. Nr. 3 for 2250 hvoraf 200 rd udgaaer. Altsaa nu for 2520,-

Af Brandredskaber fandtes Stiger og Brandhager.

De øvrige under Fors. Nø 3 forsikrede Bygninger ere:

Ltr. a Vaarningshuus i Nord, Grundmuur med Straatag til Beboelse og Oeqouomerlelighed.

b Laden i Syd Grundmuur med Straatag til Loe, Lade, Hestestald, Faaresti og Karlekammer.

d Vesterhuus. Grundmuur med Straatag til Tørvehuus, Vognremise og Snedkerstue.-

e Tilbygning til b Grundmuur med Straatag til Lade.-

f Tilbygning til a Grundmuur med Straatag til Beboelse og Oeqouomerlelighed.

Denne Forretning haver vi foretaget saaledes at vi trøste os til med vor Eed at bekræfte sammen.

Wester Saxtrup ds 17de August 1863.

N. Weien Christen Pedersen

Betalt

Forretn. 2 p

Taxaten 3 -

Brandd. 2 -

1 rd 1 p N. Weien

Vi undertegnede Sognevurderingsmænd har idag foretaget følgende Beskrivelse og Vurdering til Indtegnning i Landbygningernes almindelige Brandforsikring.-

Søren Chr. Christensens Ejendomsgaard
i Saxtrup Matr. N. 4

a. Stuehuus i Nord 35 Al. langt indrettet i 18 Fag 11½ Alen dybt og 3 3/4 Alen højt opført af en Steens Grundmur med Fyrre Ind og Overtømmer og Straatag 3 Skorstene de 2 af brændte den ene af raa Steen. Loft over hele Huset.

Indrettet fra Vest saaledes 4 Fag Storstue og 2 Gjestkamre med Bredegulv og Kampesteens` Kjelder under, 2 Fag Gang og Saltkammer Spisekammer samt Opgang til Loftet. 3 Fag Dagligstue, Melkestue 3 Fag Sovekammer og Kjøkken Bredegulv i Dagligstue og Sovekammeret 6 Fag Folkestue Gang og Brøggers med Baggerovn samt Høsehuus.

Dette Huus blev som Nybygning foruden Fundament Tagseret saaledes 18 Fag à 225 Kr er 4050 kr
Ved brug og ælde skjønnes` dette Huus der er godt vedligeholdt at være forringet for 550 kr
og ansættes saaledes til Forsikring foruden Fundament for 3500 Kr

b. Lade i Syd 62 Al. lang indeelt 13 Fag og Toskes 16 Al. dyb og 2½ Al. Høi opført af en Steens Grundmur Fyrre Ind og Overtømmer og Straatag Indrettet fra Øst saaledes 3 Fag og Tesken til Hestestald Karlkammer og Foderloe, Resten Loe og Lade samt Faarestid.

Dette Huus blev som Nybygning foruden Fundament Taxeret saaledes

3 Fag og 1 Toske Tosken = 1 Fag 320 er 1280

10 Fag og 1 Toske Tosken = 1 Fag 310 er 3410 Ia. 4690

Ved brug og ælde skjønnes` dette Huus at være forringet for 890 Kr og ansættes saaledes foruden Fundament for 3800

c. Et Huus i Øst 30 Alen Lang indeelt i 10 Fag 10 Alen Dybt og 2 3/4 Al. Høit opført af en Steens` Grundmur med Fyrre Ind og Overtømmer og Straatag. Indrettet fra Nord saaledes` 1 Fag Tørvehuus Gaasesti. Resten Kostald og Svinesti.

Dette Huus blev nu som Nybygning foruden Fundament Taxeret saaledes 10 Fag à 200 Kr er 2000

Ved Brug og Ælde skjønnes` dette Huus at være forringet for 400 Kr og andsættes saaledes til Forsikring foruden Fundament for 1600

d. Vesterhuus 25½ Alen Langt Indeelt i 12 Fag 9 Alen Dybt 2 3/5 Alen Høit opført af en Steens Grundmur med Fyrre Ind og Overtømmer og Straatag. Indrettet fra Nord saaledes 3 Fag Vævestue og Tørvehuus, 4 Fag Tørvehuus 5 Fag Vognremisse.

Dette Huus blev nu som Nybygning foruden Fundament Taxeret saaledes. 3 Fag à 120 er 360 Kr

9 Fag à 110 er 990 Kr 1350

Ved Brug og Ælde skjønnes dette Huus at være forringet for 250 Kr og ansættes saaledes

til Forsikring foruden Fundament for 1100 Suma 10000 Kr

Imellem Lt. a og c er 9 Al Imellem Lt. a og d er 5½ Al Imellem Lt c og d er 12½ Al. Lt b og c er sammenbygged. Afstanden fra nærmeste fremmede Bygninger er over 1000 Al.

Gaarden har hidtil været Forsikret under Forsikrings` N. 128 for 7900 Kr som nu Udgaar.

Denne Forretning have vi Foretaget efter Samvittighed og saaledes at vi som Retskafne Mænd tør Trøste os til at Bekræfte sammen med vor Ed.

Modtaget

for Forretningen 3 Kr

Beskrivelse " - 50 Branderektøren 2 Kr

Vester Saxtrup den 23. August 1882

Thomas` Sørensen Chr. Pedersen

Søren Christian Christensen

Aar 1927 d. 1. August har undertegnede Sognevurderingsmænd foretaget nedenstaaende Beskrivelse og Vurdering til Indtegning i den almindelige Brandforsikring for Landbygninger af de paa

Matr.Nr. 4 a af Sakstrup By, Bjergby Sogn, Vennebjerg Herred, Hjørring Amt
Ejendommens Navn Vestergaard, tilhørende Henry Houbak

- a Stuehus 29 m lang x 7,4 m dyb og 2,4 m høj af Grundmur med Straatag.
Dette Hus er indrettet til Beboelse for Ejeren og en Fodermester Familie. Fra Vest mod syd Storstue Spisestue Kontor Forgang Soveværelse Gang Dagligstue Soveværelse. Fra vest mod Nord Gæsteværelse Kammer Spisekammer hvorunder Kælder 3 x 4 m Køkken Bryggers Pigeværelse Køkken Spisekammer Gang. Bræddeloft over det hele Bræddegulv med Undtagelse af 3 Rum med Murstensgulv.
Vurderedes ud. Fundam saal. ca 214,6 m² a ca 61 Kr pr m² 13.000
- b Lade og Stald 50,2 m lang x 10 m dyb og 1,9 m høj af Grundmur med Straatag.
Fra vest 2 Fag Hestestald Beton Loft m under Krybber Spilbomme af Træ Kampestensgulv. 2 Fag fra øst Kostald og Roerum, Skillerum af Brædder Bræddeloft Murstgulv resten Lo og Lade.
Vurd ud Fundm saal ca 502 m² a ca 22 Kr pr m² 11.000
- c Kostald 20,7 m lang x 7,7 m dyb og 2,5 m høj af Grundmur med Tegtag.
Benyttes til Kostald murede Skillerum Cement Krybber hvælvet Loft paa Jernbjælker Murstensgulv.
Vurderedes ud Fundam saal ca 169,3 m² a ca 44 Kr pr m² 7.400
- d Svinehus 9,9 m lang x 7,7 m dyb og 2,5 m høj af Grundmur med Paptag.
Indrettet til Svinestier murede Forlag og Skillerum Cement Krybber hvælvet Loft paa Jernbjælker Murstensgulv.
Vurd uden Fundam saal ca 76,2 m² a ca 43 Kr pr m² 3.200
- e Hestestald 20,6 m lang x 7,7 m dyb og 3,2 m høj af Grundmur med Paptag.
Indrettet til Hestestald og Vognport Spilbomme af Træ umrede Krybber Beton Loft Kampestensgulv vurd ud Fundam saal ca 158,6 m² a ca 40 Kr pr m² 6.200
- f Tørvehus 11,6 m lang x 5,3 m dyb og 1,9 m høj af Grundmur med (Straa) Asbesttag. Benyttes til Tørv og Brænde vurd ud Fundam saal ca 61,4 m² a ca 12 Kr pr m² 700
- g Lade 19,6 m lang x 9,5 m dyb og 2,7 m høj af Grundmur med Paptag. Dette Hus benyttes til Lo og Lade. vurd ud Fundam saal ca 186,2 m² a ca 22 Kr pr m² 4.000
- h Skur 7,5 m lang x 3,2 m dyb og 1,9 m høj af Grundmur med Paptag Benyttes til Hønsesus. Taget danner Loft Jordgulv vurdereds ud Fund saal ca 24 m² a ca 14 Kr pr m² 300
- i Motorhus 4 m lang x 4 m dyb og 2,2 m høj af Grundmur og Paptag. Benyttes til Motorhus.
vurd saaledes ca 16 m² a 25 Kr pr m² 400
- j Pretroleum vurderedes for 500

4 Skorsten af brændte Sten

Stedets tidligere Forsikring for 40.000 Kr under Fors.Nr. 128 udgaar fra Vermund. Denne var Vermunds sidste Forsikring i Bjergby

Nærmeste Nabosted tilhørende Harald Sørensen med Straatag ligger 200 m fra Litr. g.

Der drives følgende Næringsbrug i Ejendommen: Landbrug

Niels Bak
Modtaget for Vurderingen 00 Kr
Niels Bak

Henry Houbak

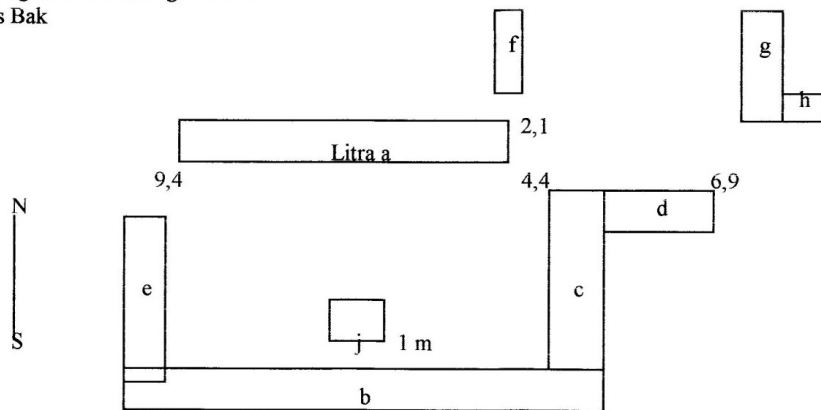

Fors.-Nr. 128

Aar 1929 d. 8/9 har undertegnede Sognevurderingsmænd foretaget nedenstaaende Beskrivelse og Vurdering til Indtegnning i den almindelige Brandforsikring for Landbygninger af de paa Matr.-Nr 4 a af Vester Sakstrup Bjergby Sogn Vennebjerg Herred Hjørring Amt værende Bygninger m. v. tilhørende Henry Houbak

a	Stuehus. 29 m langt, 7,4 m dybt, 2,4 m højt af Grundmur med Straatag. ca 214,6 m ² a ca 61 Kr pr m ² . Uforad gl Assurance	13.000
b	Lade Stald. 50,2 m langt, 10 m dybt, 1,9 m højt af Grundmur med Straatag. ca 502 m ² a ca 22 Kr pr m ² . Uforad gl Assurance	11.000
c	Kostald. 20,7 m langt, 7,7 m dybt, 2,5 m højt af Grundmur med Tegltag. ca 169,3 m ² a ca 44 Kr pr m ² . Ufad gl Assurance	7.400
d	Svinehus. 9,9 m langt, 7,7 m dybt, 2,5 m højt af Grundmur med Paptag. ca 76,2 m ² a ca 43 Kr pr m ² . Ufad gl Assurance	3.200
e	Hestestald. 20,6 m langt, 7,7 m dybt, 3,2 m højt, af Grundmur med Paptag. ca 158,6 m ² a ca 40 Kr pr m ² . Uford gl Assurance.	6.200
f	Tørvehus. 11,6 m langt, 5,3 m dybt, 1,9 m højt af Grundmur med Asbesttag. Dette Hus var før med Straatag er nu med Asbesttag. ca 61,4 m ² a ca 12 Kr pr m ² . Ufor gl Assurance	700
g	Svinehus. 19,6 m langt, 9,5 m dybt, 2,5 m højt af Grundmur med Paptag. Dette Hus har før været benyttet til Lo og Lade men er nu omforandret til Svinestier. Hvælvet Loft paa Jernbjælker. Murstensgulv murede Forlag og Skillerum Caltglasserede Krybber. ca 186 m ² a ca 22 Kr pr m ² . Uford gl Assurance.	4.000
h	Skur. 7,5 m langt, 3,2 m dybt, 1,9 m højt af Grundmur med Paptag. ca 24 m ² a ca 14 Kr pr m ² . Ufad	300
i	Motorhus. 4,4 m langt, 4,4 m dybt, 2,2 m højt af Grundmur med Paptag. ca 16 m ² a ca 25 Kr pr m ² . Uford gl Assurance	400
j	Lade. 22,5 m langt, 7,5 m dybt, 3,8 m højt af Grundmur med Asbesttag. Dette Hus er lige opført af ny og gode Materialer og benyttes til Lo og Lade. ca 168,7 m ² a ca 17 Kr pr m ²	2.800
	Petroleumsmotor	500
	Kværn og Transmition	500
	Den samlede Forsikringssum bliver saaledes	<u>50.000</u>

4 Skorstene af br Sten.

Stedets tidligere Forsikring for 47.200 Kr under Fors.-Nr. 128 udgaar.

Nærmeste Nabosted er Fors.-Nr 129 tilhørende Harald Sørensen med Straatag, og dette ligger 200 m fra Litra. g.

Der drives Landbrug i Ejendommen.

Denne Forretning har vi foretaget paa Tro og Love.

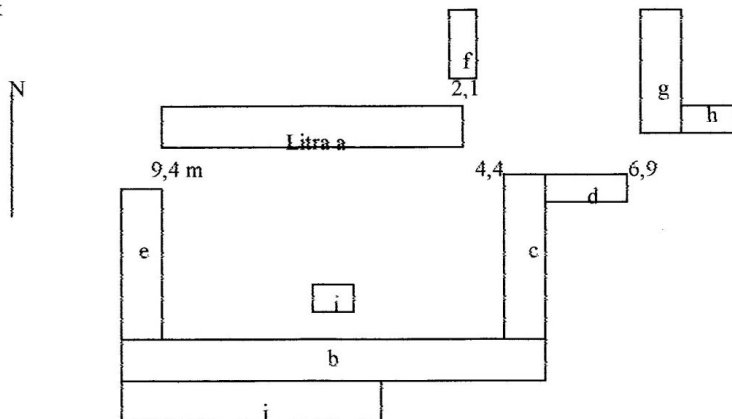
Niels Bak
FormandHenry Houbak
RekvirentModtaget for Vurderingen 2 Kr 50 Ø
Niels Bak

Aar 1931 d. 17/7 har undertegnede Sognevurderingemænd foretaget nedenstaaende Beskrivelse og Vurdering til Indtegning i den almindelige Brandforsikring for Landbygninger af de paa Matr.Nr. 4 a af Sakstrup By, Bjergby Sogn, Vennebjerg Herred, Hjørring Amt tilhørende Henry Houbak

a	Stuehus 29 m langt x 7,4 m dybt og 2,4 m højt af Grundmur med (Straa) Tegltag. Vurderedes uden Fundam. saal.	ca 214,6 m ² a ca 50 Kr pr m ²	10.700
b	Lade 50,2 m lang x 10 m dyb og 1,9 m høj af Grundmur med Straatag. Vurderedes ud Fundam. saal.	ca 502 m ² a ca 20 Kr pr m ²	10.000
c	Kostald 20,7 m lang x 7,7 m dyb og 2,5 m høj af Grundmur med Tegltag. Vurderedes uden Fundam. saal	ca 169,3 m ² a ca 35 Kr pr m ²	5.900
d	Svinehus 9,9 m lang x 7,7 m dyb og 2,5 m høj af Grundmur med Paptag. Vurderedes uden Fundam. saa.	ca 76,2 m ² a ca 35 Kr pr m ²	2.600
e	Hestestald 20,6 m lang x 7,7 m dyb og 3,2 m høj af Grundmur med Paptag. Vurderedes uden Fundam. saal.	ca 158,6 m ² a ca 30 Kr pr m ²	4.700
f	Trøvehus 11,6 m lang x 5,3 m dyb og 1,9 m høj af Grundmur med Asbesttag. Uforandret	ca 61,4 m ² a ca 12 Kr pr m ²	700
g	Svinehus 19,0 m lang x 9,5 m dyb og 2,5 m høj af Grundmur med Paptag. Vurderedes uden Fundam. saal	ca 186 m ² a ca 33 Kr pr m ²	6.200
h	Skur 7,5 m lang x 3,2 m dyb og 1,9 m høj af Grundmur og Paptag. Uforandret	ca 24 m ² a ca 14 Kr pr m ²	300
i	Motorhus 4,4 m lang x 4,4 m dyb og 2,2 m høj af Grundmur med Paptag. Uforandret	ca 16 m ² a ca 25 Kr pr m ²	400
j	Lade 22,5 m lang x 7,5 m dyb og 3,8 m høj af Grundmur med Asbesttag. Vurderedes uden Fundam saal.	ca 168,7 m ² a ca 15 Kr pr m ²	2.500
	Petroleumsmotor		500
	Kværne og Loft		500
	Den samlede Forsikringssum bliver saaledes		45.000

4 Skorstene af brændte Sten

Stedets tidligere Forsikring for 50.000 Kr under Fors.Nr. 128 udgaar.

Nærmeste Nabosted er Fors.Nr. 129 tilhørende Harald Sorensen med Straatag ligger 200 m fra Litra g.

Der drives følgende Næringsbrug i Ejendommen: Landbrug

Denne Forretning har vi foretaget paa Tro og Love

Niels Bak

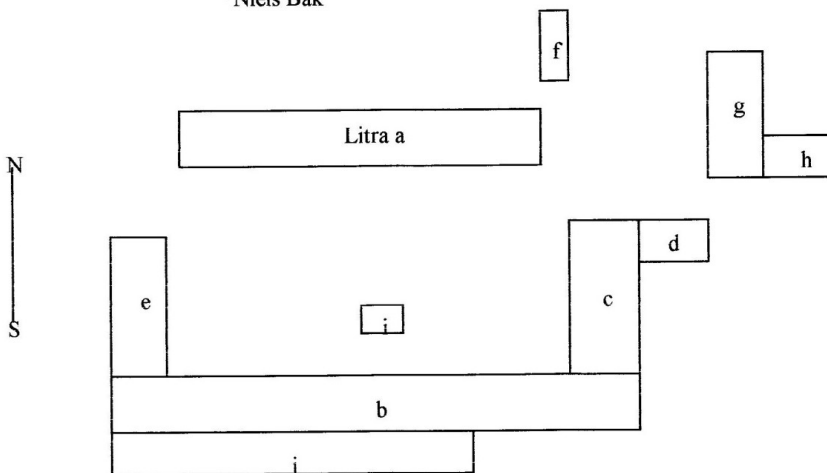

Fors.-Nr. 128

Aar 1937 d. 1/8 har undertegnede Sognevurderingsmænd foretaget nedenstaaende Beskrivelse og Vurdering til Indtegnning i den almindelige Brandforsikring for Landbygninger af de paa Matr.-Nr. 4a af Sakstrup By Bjergby Sogn Vennebjerg Herred Hjørring Amt værende Bygninger m. v. tilhørende Henry Houbak. Tidligere Ejer var Samme.

- a Stuehus. 29 m langt, 7,4 m dybt, 2,4 m højt af Grundmur med Tegltag.
Vurd. ud. Fundam. saal. ca 214,6 m² a ca 60 Kr pr. m² 12.800
- b Lade er nedbrudt og udgaar af Forsikr. med 10.000 Kr
- c Kostald. 28,2 m lang, 7,7 m dyb, 2,5 m højt af Grundmur med Tegltag. Dette Hus er tilbygget 7 Fag mod syd og benyttes til Kostald. Hvælvet Loft paa Jernbjælker over alt. Beton og Murstensgulv.
Vurd. ud. Fundam. saal. ca 217,1 m² a ca 38 Kr pr m² 8.400
- d Svinestald. 9,9 m langt, 7,7 m dybt, 2,5 m højt af Grundmur med Paptag.
ca 76,2 m² a ca 35 Kr pr m². Uforandret gl. Assurance 2.600
- c Hestestald. 28,2 m langt, 7,7 m dybt, 3,2 m højt af Grundmur med Paptag. Dette Hus er ogsaa tilbygget 7 Fag mod syd og benyttes til Hestestald, Vognport uden Loft og Gulve som forhen.
Vurd. ud. Fundam. saal. ca 217 m² a ca 35 Kr pr m² 7.500
- f Tørvehus. 11,6 m langt, 5,3 m dybt, 1,9 m højt af Grundmur med Asbesttag.
Vurd. ud. Fundam. saal. ca 61,4 m² a ca 15 Kr pr m² 900
- g Svinehus. 19,6 m langt, 9,5 m dybt, 2,5 m højt af Grundmur med Paptag.
Vurd. ud. Fundam. saal. ca 186 m² a ca 35 Kr pr m² 6.500
- h Skur. 7,5 m langt, 3,2 m dybt, 1,9 m højt af Grundmur med Paptag.
ca 24 m² a ca 14 Kr pr m². Uforandret gl. Assurance 300
- i Motorhus. Nedbrudt og udgaar med 400 Kr.
- j Lade. 52 m langt, 10,9 m dybt, 3,8 m højt af Grundmur med Asbesttag. Dette Hus er tilbygget ca 30 Meter. I øster Ende Stald til Ungkreaturer, 5,7 m. Hvælvet Loft paa Jernbjælker. Murstensgulv. Roerum 3,2 m. Bræddeloft og Jordgulv, resten Lade med Sement Kørelo.
Vurd. ud. Fundam. saal. ca 566,8 m² a ca 20 Kr pr m² 11.300
- k Udbygning. 5,7 m langt, 8,8 m dybt, 3,1 m højt af Grundmur med Asbesttag. Hvælvet Loft paa Jernbjælker i 3 Fag, resten Bræddeloft og Murstensgulv.
Vurd. uden Fundam. saal. ca 50 m² a ca 20 Kr pr m 1.000
- l Hønseshus. 6,2 m langt, 3,4 m dybt, 2,3 m højt med Bræddevæg og Paptag. Dette Hus benyttes til Hønseshus. Taget danner Loft. Murstensgulv. Ca 21,8 m² a 10 Kr pr m² 200

Centralvarme i Litra a. Vurderedes for	1.500
Kværn	500
Motor	<u>2.000</u>
Den samlede Forsikringssum bliver saaledes	Kr. <u>55.500</u>

4 Skorstene i forsvarlig Stand

Stedets tidligere Forsikring for 45.000 Kr. under Fors.-Nr. 128 udgaar.
Nærmeste Nabosted er Fors.-Nr. 129 tilhørende Harald Sørensen med Straa og Pladetag og dette ligger 200 m fra Litra g.

Der drives følgende Næringsbrug i Ejendommen: Landbrug.

Denne Forretning har vi foretaget paa Tro og Love.

Niels Bak
Formand

J. P. Knudsen
Vurderingsmand

Henry Houbak
Rekvirent

Modtaget for Vurderingen 7 Kr 00 Ø
Niels Bak Formand.

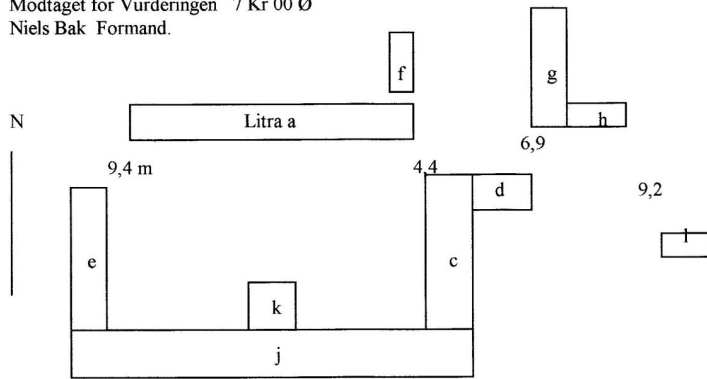

Fors.Nr.. 128

Aar 1938 d. 26/7 har undertegnede Sognevurderingsmænd foretaget nedenstaaende Beskrivelse og Vurdering til Indtegnning i den almindelige Brandforsikring for Landbygninger af de paa Matr.-Nr. 4a af Sakstrup By Bjergby Sogn Vennebjerg Herred Hjørring Amt værende Bygninger m. v. tilhørende Henry Houbak

a	Stuehus. 29 m langt, 7,4 m dybt, 2,4 m højt af Grundmur med Tegltag. Dette Hus er en Del forandret og er nu indrettet fra vest mod syd saaledes. Dagligstue Havestue Kontor Forgang Spisestue Sovekammer og Barneværelse. Fra vest mod nord Gæsteværelse Havestue Køkken Spisekammer Bryggers Pige-kammer Badeværelse og Baggang. Bræddeloft over alt Bræddegulv med undtagelse af Spisekammer Bryggers og Badeværelse og Baggang. Under Dagligstue Kælder 4,4 x 4 m under Havestue Kælder 4 x 2 m. ca 214,6 m ² a 60 Kr pr m ² Uforandret gl Assurance	12.800
	22 Electriske Lamper a 25 Kr	550
	2 Maalertavler a 100 pr Stk	200
	Centralvarmeanlæg	1.800
c	Kostald 28,2 m langt, 7,7 m dybt, 2,5 m højt af Grundmur med Tegltag. ca 217,1 m ² a ca 38 Kr pr m ² . Uforandret gl Assurance	8.400
d	Svinestald 9,9 m langt, 7,7 m dybt, 2,5 m højt af Grundmur med Paptag. ca 76,2 m ² a ca 35 Kr pr m ² . Uforandret gl Assurance	2.600
e	Hestestald. 28,2 m langt, 7,7 m dybt, 3,2 m højt af Grundmur med Paptag. ca 217 m ² a ca 35 Kr pr m ² . Uforandret gl Assurance	7.500
f	Tørvehus. 11,6 m langt, 5,3 m dybt, 1,9 m højt af Grundmur med Asbesttag. ca 61,4 m ² a ca 15 Kr pr m ² . Uforandret gl Assurance	900
g	Svinestald. 19,6 m langt, 9,5 m dybt, 2,5 m højt af Grundmur med Paptag. ca 186 m ² a ca 35 Kr pr m ² . Uforandret gl Assurance	6.500
h	Skur. 7,5 m langt, 3,2 m dybt, 1,9 m højt af Grundmur med Paptag. ca 24 m ² a ca 14 Kr pr m ² . Uforandret gl Assurance	300
j	Lade. 52 m langt, 10,9 m dybt, 3,8 m højt af Grundmur med Asbesttag. ca 566,8 m ² a ca 20 Kr pr m ² . Uforandret gl Assurance	11.300
k	Udbygning. 5,7 m langt, 8,8 m dybt, 3,1 m højt af Grundmur med Asbesttag. ca 50 m ² a ca 20 Kr pr m ² . Uforandret gl Assurance	1.000
l	Hønhus. 6,2 m langt, 3,4 m dybt, 2,3 m højt med Bræddevæg og Pladetag. ca 21,8 m ² a ca 10 Kr pr m ² . Uforandret gl Assurance	200
	1 Diselmotor. Uforandret gl Assurance	2.000

m	Fodermesterb. 8,3 m langt, 7,8 m dybt, 2,9 m højt af Grundmur med Cementtag. Dette Hus er lige opført af ny og meget gode Materaler og benyttes til Beboelse og er indrettet fra vest mod syd saal. Soveværelse og Dagligstue fra vest mod nord Bryggers og Køkken hvor under Kælder 2,5 x 2,5 m Spisekammer Forgang. Gibset Loft kun Bryggers med Bræddeloft. Bræddegulv med Undtagelse af Forgang med Fliser. Vurd ud Fundam saal ca 64,7 m ² a ca 80 Kr pr m ²	5.100
	9 Lamper a 25 Kr	225
	1 Maalertavle	100
m	3 m langt, 2 m dybt, 2,7 m højt af Grundmur med Cementtag Dette Hus er ogsaa nyt og benyttes til Brænde og V. C. Taget danner Loft. Murstensgulv Vurd ud Fundam saa ca 6,2 m ² a ca 25 Kr pr m ²	150
c Kostald	3 Lamp a 30 Kr = 90 Kr. d 1 Lamp 30 Kr. e 6 Lamp 180 Kr. f 1 Lamp 30 Kr. g 2 Lamp 60 Kr. h 1 Lamp 30 Kr. j 5 Lamp a 35 Kr = 175 Kr	600
	Den samlede Forsikringssum bliver saaledes	<u>62.225</u>

Stedets tidligere Forsikring for 55.500 Kr. under Fors.-Nr. 128 udgaar.

Der drives følgende Næringsbrug i Ejendommen: Landbrug

Denne Forretning har vi foretaget paa Tro og Love.

Niels Bak	J. P. Knudsen	Henry Houbak
Formand	Vurderingsmand	Rekvirent

Modtaget for Vurderingen 6 Kr oo Ø

Niels Bak. Formand

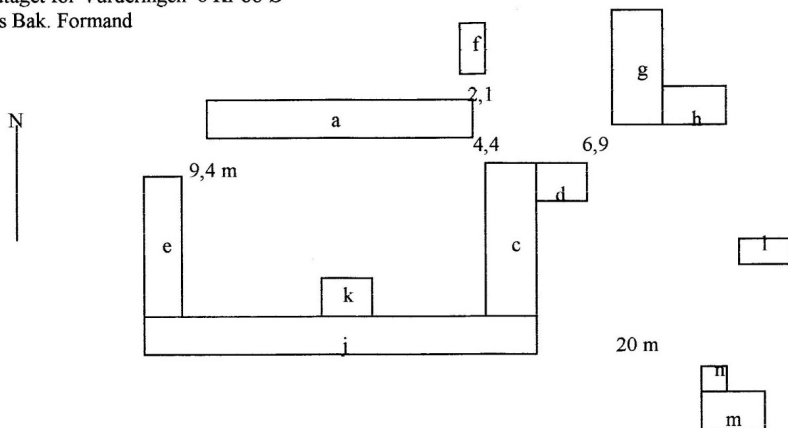

Brandforsikring 1947

Fors. Nr. 128 Mtr. Nr. 4 a Ejerlav Saxtrup, Saxtrup By, Ejer Henry Houbak, Saxtrupgaard.
Aar 1947 den 26-6 har undertegnede Sognevurderingsmænd foretaget nedenstaaende Vurdering og Beskrivelse af ovennævnte Ejendom til Indtegnning i Brandforsikringen.

A Stuehus	29,0 m lang, 7,4 m dyb, 2,4 m høj af Grundmur med Tegltag opført 1860.	
	Sidste Vurdering 16/1 43. 214,6 m ² à 120 Kr	25.700
	Sanitet, Varmvandsbeholder	1.300
	Centralvarmeanlæg og Komfur	3.400
	Elektrisk Instalation med Maalere	1.700
B Kostald	28,2 m lang, 7,7 m dyb, 2,5 m høj af Grundmur med Tegltag. Opført 1901	
	217,0 m ² à 75 Kr	16.300
	Elektrisk Instalation	200
	Malkemaskine med Tilbehør	2.500
D Svinestald	9,9 m lang, 7,7 m dyb, 2,5 m høj af Grundmur med Paptag. Opført 1901.	
	76,2 m ² à 60 Kr	4.500
	Elektrisk Instalation	100
E Hestestald	28,2 m lang, 7,7 m dyb, 3,2 m høj af Grundmur med Pladetag. Opsørt 1901.	
	217,0 m ² à 60 Kr.	13.000
F Tørvehus	11,6 m lang, 5,3 m dyb, 1,9 m høj af Grundmur med Pladetag. Opført 1890.	
	61,4 m ² à 25 Kr	1.600
	Elektrisk Instalation	100
	2 Stk Elektromotorer med Instalation	1.500
G Svinestald	19,6 m lang, 9,5 m dyb, 2,6 m høj af Grundmur med Pladetag. Opført 1928.	
	186,2 m ² à 60 Kr	11.000
H Høsehus	7,5 m lang, 3,2 m dyb, 1,9 m høj af Grundmur med Pladetag. Opført 1932.	
	24,0 m ² à 30 Kr	700
	Elektrisk Instalation	50
J Lade og Stald	52,0 m lang, 10,4 m dyb, 3,8 m høj af Grundmur med Pladetag. Opført 1937.	
	540,8 m ² à 45 Kr	24.300
	Elektrisk Instalation	300
K Motorhus	5,7 m lang, 8,8 m dyb, 3,1 m høj af Grundmur med Betontag. Opført 1937.	
	50,1 m ² à 50 Kr	2.500
	Kværn og Transmission	1.000
	Dieselmotor	3.000
L Høsehus	6,2 m lang, 3,4 m dyb, 2,2 m høj med Bræddevæg og Paptag. 21 m ² à 20 Kr	400
M Fodermesterbolig	8,3 m lang, 7,8 m dyb, 2,9 m høj af Grundmur med Tegltag.	
	64,7 m ² à 120 Kr	7.700
	Elektrisk Instalation	700
	Støbegods	600
N Brænderum	3,0 m lang, 2,0 m dyb, 2,7 m høj af Grundmur med Tegltag. 6,0 m ² à 50 Kr	300
	Samlet Forsikringssum	<u>Kr 125.000</u>

Nærmeste Nabobygning med haardt Tag Fors. Nr. 129 Ejer Harald Sørensen 250 m afstand fra Litra L.

I Ejendommen findes følgende Næringsbrug: Landbrug. Skorstene og Ildsteder er i forsvarlig og lovlig Stand. Centralvarme i Ltr A. Elektr. Install. i A D E F G H J M.

Nærmere Beskrivelse.

A Stuehus opført paa en 60 cm høj Sokkel der er medregnet i Bygningshøjde. Ydermurene bestaar af 30 cm Hulmur udv af brændte Sten berappet og kalket, indre brændte Sten med Puds. Bygningen har alm Vinkeltag tækket med Tegl. Under Bygningen er der en 50 m² Kølder med Murstengulv og Bræddeloft. I Stueetagen Forgang, Baggang 4 Stuer 1 Gæstev Køkken Spisek Pigev og Bryggers. I Baggang og Bryggers Flisegulv de øvrige Rum Bræddegulv. Alle Lofter er Bræddeloft. Der findes 3 Stk Skorstene. I Køkken Bord m Skabe og Staalvask i Spisek Bord Underbord 5 Hylder i Bryggers Bord Underbord og Jernvask. Paa Loftet hvortil fører en Trappe fra Bryggers findes et Værelse stort 8 m². Bræddevægge og Loft røret og pudset. Bygningen særdeles godt vedligeholdt.

C Kostald opført paa en 60 cm høj Sokkel medregnet i Bygningshøjden. Ydermurene bestaar af 30 cm Hulmur af brændte Sten berappet og kalket. Bygningen har alm Vinkeltag tækket med Tegl. Indrettet til Kostald med Plads til 40 Køer i Dobbelbaase. Skillevæg ½ St Mur, alm Jernbindsler glaserede Krybber, hele Bygningen har Betongulv og Hvælvinger paa N P No 11 med indbyrdes Afstand af 1,75 m berappet og kalket. Bygningen særdeles godt vedligeholdt.

D Svinestald opført paa en 60 cm høj Sokkel medregnet i Bygningshøjden. Ydermurene bestaar af 30 cm Hulmur af brændte Sten berappet og kalket. Bygningen har alm Vinkeltag tækket med Pap. Indrettet til Svinestald med 3 Stier paa begge Sider. Forværk og Skillevæg af ½ St Mur, Rensegange med Laager glaserede Krybber, hele Bygningen har Betongulv og Hvælvinger paa N P 11 med indbyrdes Afstand af 1,75 m berappet og kalket. Bygningen særdeles godt vedligeholdt.

E Hestestald opført paa en 40 cm høj Sokkel medregnet i den angivne Bygningshøjde. Ydermurene bestaar af 30 cm Hulmur af brændte Sten berappet og kalket. Bygningen har alm Vinkeltag tækket med Asbestplader. Fra Syd er 14 m af Længden indrettet til Hestestald med 6 Baase 1 Følbox. Baasene udført af Rund Tømmer. Krybber anbragt paa en Betonstøbning gls Lerrørkrybber. Følboxen adskilt fra Stalden med ½ St Mur og Bræddedør, Betonloft Brostengulv. 5 m af Længden er indrettet til 2 Værelser for Medhjælpere. Bræddegulv og[resterende beskr. væk]

Denne Forretning har vi foretaget efter Samvittighed og bedste Overbevisning.

Jens Houbak - Vurderingsformand Mikkel Steffensen - Vurderingsmand Henry Houbak Ejer.
For Vurderingen modteget 16 Kr 00 Øre.

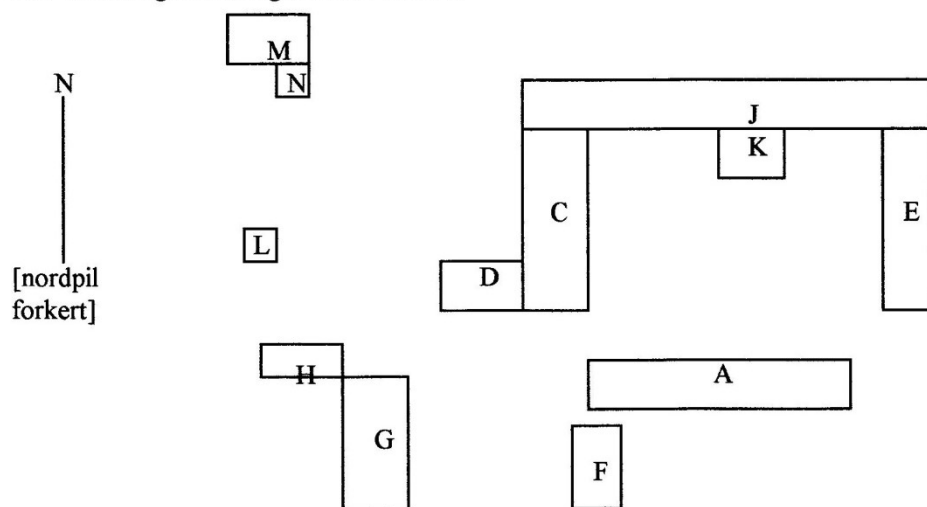

Fors. nr. 128 Bjergby Sogn. Mtr. nr. 4 a Ejerlav Saxtrup. Saxtrup By.

Ejer: Gdr Henry Houbak, Saxtrupgaard, Saxtrup, Bjergby, pr Hjørring.

År 1950 den 25/7 har undertegnede sognevurderingsmænd foretaget nedenstående vurdering og beskrivelse af ovennævnte ejendom til indtegnning i brandforsikringen.

A Stuehus 29,0 m lang, 7,4 m dyb, 2,4 m høj Grundmuret med Tegltag. Opført 1845.

e	Sidste vurdering 27/6 47. 214,6 m ² a 200 kr	42.900
	34 Lampesteder	1.800
	2 Maalertavler	200
	Centralvarmeanlæg m Komfur	3.000
	1 Grubekedel	100

B Kostald 28,2 m lang, 7,7 m dyb, 2,5 m høj Gdm. med Tegltag. Opført 1900

	217,1 m ² a 125 kr	27.100
	3 Lampesteder	300
	Malkemaskineanlæg	3.000

D Svinestald 9,9 m lang, 7,7 m dyb, 2,5 m høj. Gdm med Paptag. Opført 1900.

	76,2 m ² a 100 kr	7.600
	1 Lampested	100

E Hestestald 28,2 m lang, 7,7 m dyb, 3,2 m høj. Gdm med Pladetag. Opført 1905

	217,1 m ² a 100 kr	21.700
	5 Lampesteder	500

F Tørvehus 11,6 m lang, 5,3 m dyb, 1,9 m høj. Gdm med Pladetag. Opført 1890.

	61,4 m ² a 40 kr	2.500
	1 Lampested	100
	1 Stk 1 HK Elektromotor	200

G Svinestald 19,6 m lang, 9,5 m dyb, 2,6 m høj. Gdm med Pladetag. Opført 1928.

	186,2 m ² a 100 kr	18.600
	2 Lampesteder	200

H Hønseshus 7,5 m lang, 3,2 m dyb, 1,9 m høj. Gdm med Pladetag. Opført 1932.

	24,0 m ² a 40 kr	1.000
	1 Lampested	100

J Lade og Kalvestald 52,0 m lang, 10,4 m dyb, 3,3 m høj. Gdm ned Pladetag. Opført 1937.

	540,8 m ² a 50 kr	27.000
	5 Lampesteder	500
	Elektrisk Kraftinstallation	500

K Motorhus 5,7 m lang, 8,8 m dyb, 3,1 m høj. Gdm med Pladetag. Opført 1937.

	50,1 m ² a 75 kr	3.700
	Kværn	800
	Dieselmotor	3.000

Samlet forsikringssum nu: 166.400

Denne forretning har vi foretaget efter samvittighed og bedste overbevisning.
Jens Houbak vurderingsformand.

Fors. nr. 128 Bjergby Sogn Matr. nr. 4 a Saxtrup Ejerlav

Ejer: Gdr Henry Houbak, Saxtrupgaard, Bjergby pr Hjørring.

År 1952 den 24/9 har undertegnede sognevurderingsmænd foretaget nedenstående vurdering og beskrivelse af ovennævnte ejendom til indtegning i brandforsikringen.

A	Stuehus 29,0 m lang, 7,4 m dyb, 2,4 m høj Gdm med tegltag. Opført 1845		
	Sidste vurdering 25/7 50. 215 m ² à 300 kr pr m ²	64.500	
	34 Lampesteder	2.000	
	2 Maalertavler	200	
	Centralvarmeanlæg	4.000	
	1 Grubekedel	200	70.900
B	Kostald 28,2 m lang, 7,7 m dyb, 2,5 m høj. Gdm med Tegltag. Opført 1900		
	217 m ² a 150 Kr	32.600	
	3 Lampesteder	300	
	Malkemaskineanlæg m. Tilbehør	3.000	35.900
D	Svinestald 9,9 m lang, 7,7 m dyb, 2,5 m høj Gdm med Asbesttag. Opført 1900		
	71 m ² a 150 Kr	10.700	
	1 Lampested	100	10.800
E	Hestestald 28,2 m lang, 7,7 m dyb, 3,2 m høj Gdm med Asbesttag. Opført 1905		
	217 m ² a 150 Kr	32.600	
	5 Lampesteder	500	33.100
F	Tørvehus 11,6 m lang, 5,3 m dyb, 1,9 m høj Gdm med Asbesttag. Opført 1890		
	61 m ² a 100 Kr	6.100	
	1 Lampested	100	
	1 Stk 1 HK Elektromotor m. Vandpumpe	500	6.700
G	Svinestald 19,6 m lang, 9,5 m dyb, 2,6 m høj. Gdm med Asbesttag. Opført 1928		
	186 m ² a 125 Kr	22.300	
	2 Lampesteder	200	22.500
H	Hønsarhus 7,5 m lang, 5,2 m dyb, 1,9 m høj. Gdm med Asbesttag. Opført 1932		
	39 m ² a 75 Kr	3.000	
	1 Lampested	100	3.100
J	Lade og Kalvestald 52,0 m lang, 10,4 m dyb, 3,3 m høj. Gdm med Asbesttag. Opført 1937		
	541 m ² a 100 Kr	54.100	
	5 Lampesteder	500	
	Elektrisk Kraftinstalation	800	55.400
K	Motorhus 5,7 m lang, 8,8 m dyb, 3,1 m høj af Gdm med Pladetag. Opført 1937.		
	50 m ² a 100 Kr	5.000	
	1 Kværn	1.500	
	1 Dieselmotor	3.000	9.500
L	Hønsarhus 6,2 m lang, 3,4 m dyb, 2,2 m høj. Brædder på vægge med Paptag. Opført 1934.		
	21 m ² a 50 Kr	1.000	1.000
M	Fodermesterbolig 8,3 m lang, 7,8 m dyb, 2,9 m høj. Gdm med Tegltag. Opført 1938		
	65 m ² a 250 Kr	16.300	
	8 Lampesteder	500	
	1 Kakkelovn	300	
	1 Komfur	300	
	1 Grubekedel	200	
	1 Stk Maalertavle	100	17.700

N Brænderum 2,0 m lang, 2,0 m dyb, 2,0 m høj. Gdm med Tegtag. Opført 1938.

4 m² a 200 Kr

800

1 Lampested

100

900

Tidligere forsikring for 182.130 kr. udgår.

Samlet forsikringssum nu: 264.500

Nærmeste nabobygning med hårdt tag og af grundmur Fors. nr 129. Asftand 200 m fra litra G

Centralvarme i ltr. A. Elektr. install i A B D E F G H J M N

Denne forretning har vi foretaget efter samvittighed og bedste overbevisning.

Jens Houbak vurderingsformand Mikkel Steffensen vurderingsmand Henry Houbak ejer

